

TALLER EL ARCE

papel reciclado hecho a mano
 encuadernación
 carpetería para cursos y seminarios
 productos de papelería
 cursos



Laura Sanz Martínez

Polígono Artesanal «Torrearte» c/ Canal de Isabel II 36, nave 4
28189 Torremocha (Madrid). Tfno./Fax: 918431569

Encuadernación

Manos
MARAVILLOSAS



Encuadernar se podría definir como juntar, unir y coser varios pliegos o cuadernillos y ponerles tapas o cubiertas para formar un libro.

En Manos Maravillosas, queremos dar las pautas principales de la encuadernación artesanal.

Comenzaremos a desarrollar paso a paso las técnicas básicas de la encuadernación: medir, cortar, encolar, prensar, plegar y coser. Para después pasar a la confección de un libro: cuerpo del libro, cubiertas y unión de ambos.

Junto con las técnicas de la encuadernación artesanal, hemos incluido unas nociones para la reparación de libros y la confección de carpetas y cajas.

Pretendemos dar a este proceso un carácter muy práctico, especialmente concebido para todos aquellos que queráis iniciaros en la técnica. A partir de aquí, seréis vosotros los que debéis seguir desarrollando los conocimientos expuestos adaptándolos a vuestras necesidades y gusto personal.

Un cordial saludo

Laura Sanz

Manos Maravillosas es una producción de:
DE VEGA PUBLICACIONES, S.L.
C/tra. san Martín de la Vega, 58 Nave.402 Edificio Novosur.
28041 Madrid Tel.913180762 Fax.313170369
Directora de publicaciones: Mar Conde de Vega
Coordinadora editorial: Mercedes Conde de Vega
Administración: Marta Conde de Vega
Distribución: Mercedes Villarejo López
Realización de la obra: Laura Sanz

Fotografía 35 mm: Patricia Reyes.
Fotografía gran formato: Germán Pérez
Diseño y maquetación: MCM
Printed in Spain Octubre 2000 ISBN: 84-88631-00-6
Depósito legal: M-1441140-1996
©Copyright **DE VEGA PUBLICACIONES S.L.**
Todos los trabajos que aparecen en esta obra han sido realizados o cedidos expresamente para esta publicación. Queda prohibida la reproducción total o parcial sin permiso expreso de la editorial.

<http://www.manosmaravillosas.es>

Los materiales y las herramientas

La mayor parte de los materiales y herramientas que se utilizan en los trabajos de encuadernación se encuentran en tiendas especializadas. Os recomendamos que localicéis en vuestra ciudad o en la ciudad más cercana una tienda de materiales de encuadernación y allí os surtáis de todas las herramientas y materiales que necesitéis para vuestros trabajos.



Papel y cartón

Hay gran variedad de papeles y cartones que podemos usar en los trabajos de encuadernación y carpentería. A la hora de elegirlos y trabajar con ellos, tenemos que tener en cuenta dos características importantes: el gramaje y la veta o hilo.

- El gramaje es el peso del papel expresado en gramos por metro cuadrado. El papel que usamos normalmente para escribir tiene un gramaje de 80 gr/m² y una cartulina sencilla 250 gr/m².
- El hilo o veta podría definirse como la resistencia del papel al doblarse, y está relacionado con la materia prima del papel: la celulosa. Las fibras de celulosa son alargadas, y al fabricar el papel industrialmente, éstas se orientan en el mismo sentido en que se mueve la malla sobre la que cae la pasta de papel. Cuando manipulamos papel y cartón, es importante averiguar en que sentido está la veta, procurando que las piezas de papel y cartón que se van utilizar en un trabajo discurren en la misma dirección. Así, evitaremos arrugas y otros inconvenientes y los acabados serán mejores.
Para averiguar el sentido de la veta, doblamos el papel en los dos sentidos, a lo largo y a lo ancho, sin llegar a marcar la doblez. Notaremos que el papel se dobla más en uno de los dos sentidos. Otra forma sería rasgándolo, en el sentido de la veta el corte es más recto.

- Las medidas más comunes del papel son:

Din A4 - 210 x 297 mm.
Din A3 - 297 x 420 mm.
500 x 700 mm. Cartulina
700 x 1.000 mm



Papel para el cuerpo o interior del libro

Lo ideal es utilizar papel blanco o de colores y un gramaje de 100 gr/m.

Cartón de encuadernar

Cartón de fibras de gran densidad, ideal para las tapas de los libros y para las carpetas. Podemos encontrar cartón de diferentes grosores, desde cartulina (también llamada estracilla) hasta cartón de 3 mm. Los más utilizados son de 2 mm. (nº 16) para tapas, carpetas... y de 2,5 mm. (nº 20) para cajas. Se venden en tiendas especializadas de encuadernación en hojas de 700 x 1.000 mm.

Papel de guardas

Las guardas suelen hacerse de papel liso (color blanco o crema) y de un gramaje superior al de las páginas del libro (90 ó 100 gr/m²). También pueden hacerse con papel decorado.

Papel kraft o de embalar

Se utiliza para reforzar el lomo del libro.

papel de periódico

Imprescindible cuando encolamos papel para no manchar de cola la mesa de trabajo. También se utiliza al colocar un libro ya acabado en la prensa para que la humedad de las guardas no pase al resto del libro.

Tarlatana

Tela de algodón, tipo gasa, de trama muy abierta y con apresto. Se utiliza para reforzar el lomo y la sujeción de las tapas al libro. Se vende por metros.

Cinta de registro

Cinta estrecha, de algodón o poliéster. Sirve de marcapáginas.

Cinta de cabezada

Cinta de 1 cm. de ancho con uno de los bordes más grueso y de colores. Se coloca en la cabeza y el pie del libro, como elemento decorativo.

Materiales de recubrimiento

Para revestir y forrar los libros y carpetas hay gran variedad de materiales que se pueden utilizar. La elección dependerá del uso que vayamos a dar al libro, cuaderno o carpeta, y de nuestro gusto personal.

Los más comunes son: geltex (papel gofrado), tela (que viene pegada sobre una capa de papel), guaflex (material plástico que imita a la piel), vanol (plástico)... También, podemos utilizar papel de regalo, láminas, papel hecho a mano...



Cola

Adhesivo sintético (acetato de polivinilo) se utiliza diluido en agua o sin diluir, dependiendo del uso al que vaya destinado. Es una cola blanca, parecida a la cola de carpintero, que se adquiere en establecimientos especializados de encuadernación. Seca con rapidez y, una vez seca, es transparente e impermeable.

Brocha y pincel

Se utilizan para encolar. Recomendamos las de pelo duro de cerda con forma plana o redonda. Después de cada uso, se deben limpiar con agua caliente y jabón.

Prensa

Lo más práctico y económico es utilizar una prensa casera hecha con dos tableros de aglomerado y un gato de carpintero.

Pesa

Se pueden utilizar piezas de metal, cantos de río, ladrillos...

Tijeras

Unas tijeras sencillas de cortar papel o de costura serán suficiente.

Es importante que estén limpias, retirando siempre los restos de cola con una bayeta húmeda.

Cutter

Cuchilla con soporte de metal o plástico. Se utiliza para cortar papel y cartón.

Regla metálica de acero o aluminio

Imprescindible para marcar y cortar. A diferencia de otras reglas, el borde coincide con el nº 0.

Lápiz o portaminas

Para marcar sobre el papel o cartón. Deben ser de mina blanda y el lápiz siempre debe estar bien afilado.

Tenaza sacabocados

Útil para hacer agujeros y colocar ojetes. En su defecto, se puede utilizar un troquel y un martillo.

Martillo de zapatero

Martillo con una de las partes de la cabeza grande y redonda. Se emplea para redondear el lomo del libro.

Serrucho de costilla

Para hacer cortes en los cuadernillos que formarán el libro, facilitando el posterior cosido.

Plegadera

Herramienta de madera, hueso o plástico. Muy utilizada en encuadernación para plegar papel, doblar, ajustar...

Hilo

Debe ser lo bastante fuerte para sujetar el papel pero que no abulte demasiado en el lomo. El mejor es el hilo de lino encerado.

Aguja de guarnicionero

Larga, sin punta y con el ojo pequeño.

Cordel de guarnicionero

Cordel de 3 cabos que se utiliza para reforzar los sierres.

Punzón

Se emplea para deshilar cordeles o para repasar los sierres de un cuadernillo cuando no han atravesado todas las hojas.



TÉCNICAS

El libro es el conjunto formado por una cierta cantidad de hojas impresas, dobladas en pliegos, unidas por un costado, mediante cosido o encolado, y dotadas por ambos lados de unas tapas o cubiertas.

El formato de libro que hoy conocemos comenzó a utilizarse a principios de la era cristiana y llegó a Europa aproximadamente en el año 300 d.C. En un primer momento, esta labor estaba en manos de la iglesia centrada en los monasterios pero ya en el renacimiento con el empleo del papel y la invención de la imprenta la producción de libros se agilizó y la encuadernación dejó de ser patrimonio de los monjes pasando a manos artesanas.

Con la revolución industrial del siglo XIX, comenzó la producción en serie de libros.

En un libro se pueden distinguir dos partes bien diferenciadas: el cuerpo del libro y la cubierta.

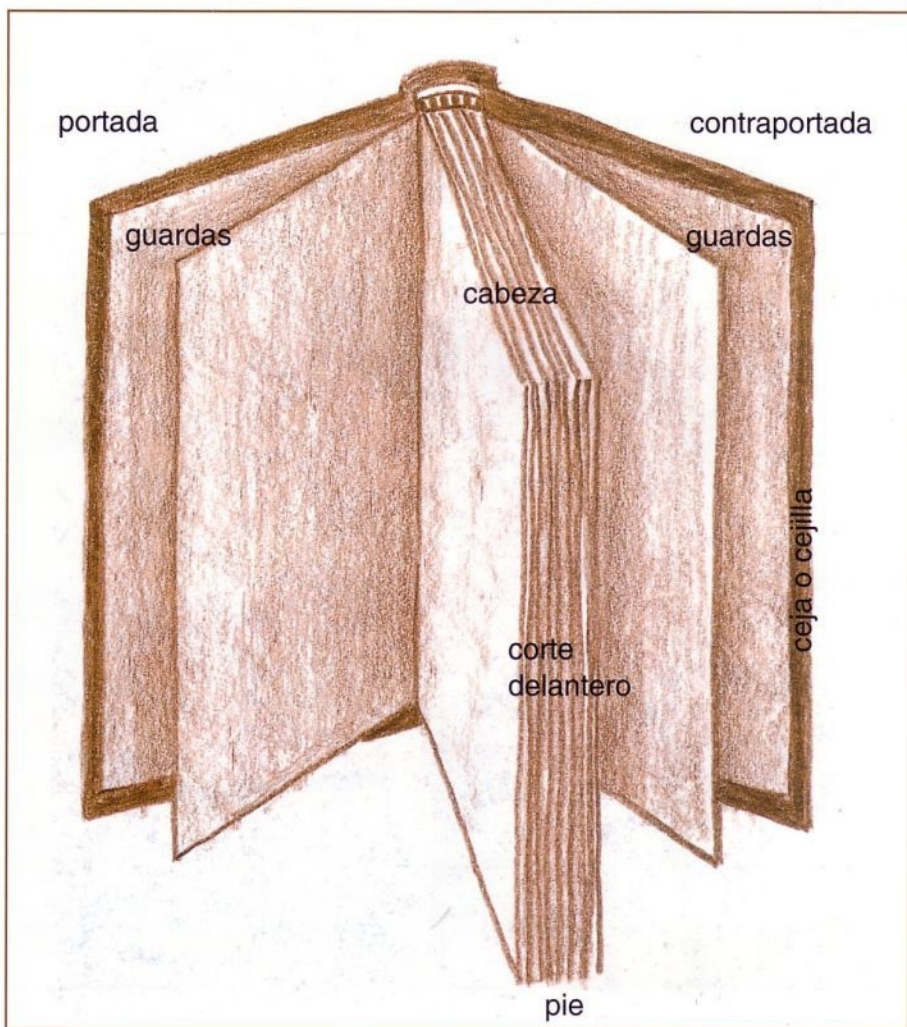

• **La cubierta**

Está compuesta por el lomo que puede ser recto o curvo y las tapas o cubiertas; a la tapa delantera se la llama *portada* y a la trasera, *contraportada*.

• **El cuerpo del libro**

Donde podemos distinguir el *corte delantero* que es el que se encuentra opuesto al lomo y es la parte visible de las páginas del libro estando el libro cerrado o ligeramente entreabierto.

Dentro del corte del libro diferenciamos; la *cabeza* que es la parte superior y el *pie*, la parte inferior.

El libro se une a las tapas por medio de las *guardas*, que pueden ser lisas o estampadas. Estas hojas van pegadas en la cara interior de la tapa y primera hoja del libro y por el otro lado a la contraportada y última hoja del libro.

El lomo lleva una serie de refuerzos: *tarlatana* y *fuelle* cuya función es hacerlo más resistente.

La diferencia entre el cuerpo del libro y las tapas se llama *ceja* o *cejilla* que es el excedente de la tapa que sobresale del corte de las páginas.

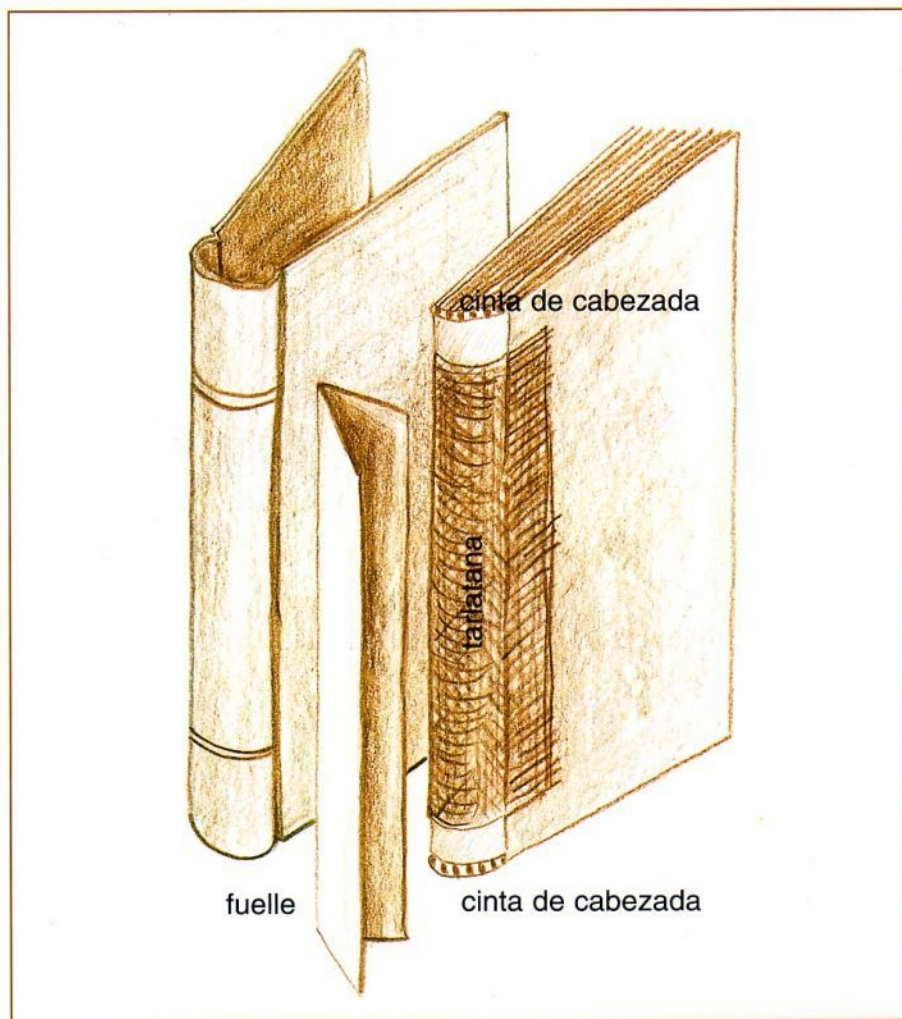

Técnicas básicas para la encuadernación

Medir

Para resultados de calidad y conseguir un trabajo bien hecho en encuadernación, es muy importante que las medidas de los materiales que vamos a emplear, principalmente papel y cartón, sean exactas y que las esquinas estén bien escuadradas formando un ángulo de 90 grados. Si el corte de la esquina no lo está, marcaremos el ángulo de 90 grados con una escuadra o cartabón.

Con un lápiz bien afilado o un portaminas, marcamos las líneas por donde luego cortamos a la medida deseada, con la regla y el cutter.

Para medir, colocaremos el borde de la regla metálica sobre el borde del material que vamos a utilizar.

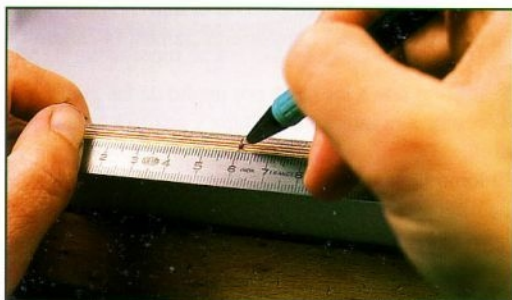

Cortar

Una vez marcadas las líneas, cortaremos con el cutter y la regla metálica.

La regla hay que sujetarla con fuerza y el cutter debe tener la cuchilla bien afilada. Para cortar el cartón, es mejor dar varias pasadas con el cutter hasta conseguir separarlo. Si el corte queda con rebabas, se puede repasar con una lija fina.

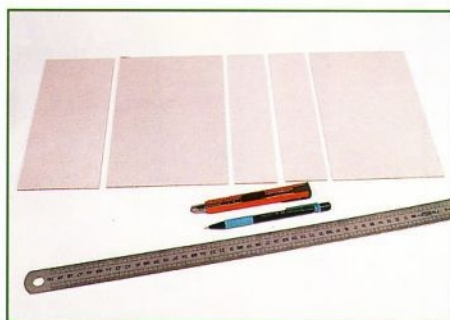
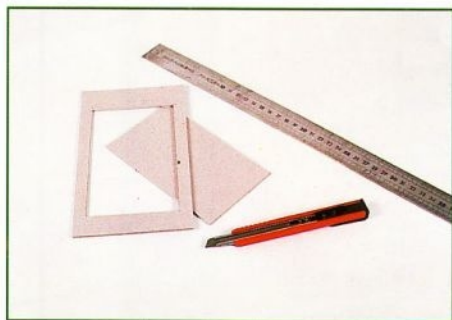

Encolar

A la hora de encolar, debemos cubrir la superficie de trabajo con papel de periódico.

La cola se aplicará siempre sobre el material más fino (si vamos a pegar papel y cartón, sobre el papel).

Se aplica con una brocha o pincel desde el centro de la pieza hacia los bordes, extendiéndola uniformemente. Es importante encolar la pieza siempre por completo, pues si no empezarían a formarse arrugas.

Hay que tener cuidado de mover el material que se está encolando para que no se manche de cola la otra cara del papel.

Una vez encolado el papel, se pegará sobre el cartón alisándolo con las manos o con la plegadera. Si el papel es muy delicado, es conveniente protegerlo con un papel mientras lo alisamos.



Prensar

Después del encolado es importante prensar. La finalidad del prensado es evitar que salgan arrugas, y si han aparecido, corregirlas. También, impedirá que los cartones se comben.

Para ello, emplearemos una prensa y, en su defecto, utilizaremos dos tableros de madera y un gato de sujeción.

En los libros, dejaremos el lomo fuera. Podemos prensar varios libros a la vez, intercalando tableros.

Hay algunas operaciones, como encolar el lomo de un libro, que no necesitan tanta presión, bastará con poner el trabajo entre dos tableros y colocar un pesa encima.

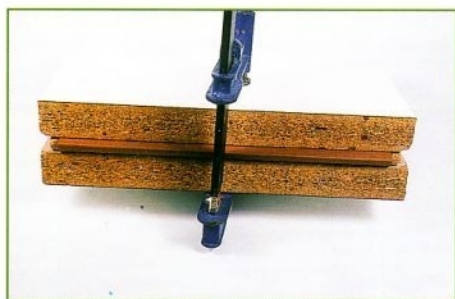

Plegar

Denominamos plegar a la operación de doblar las hojas de papel. Cada grupo de hojas dobladas por la mitad se llama cuadernillo. Los cuadernillos tienen normalmente entre 3 y 5 hojas.

Al doblar, haremos coincidir las esquinas de las hojas de papel. Marcaremos la doblez, primero con los dedos y luego con la plegadera pasándola perpendicularmente a la superficie de la mesa.

La plegadera también es muy útil para plegar el papel de recubrimiento en el forrado de cubiertas, tal como aparece en la fotografía.



Coser

Mediante el cosido, unimos los cuadernillos que forman el cuerpo del libro entre sí de forma permanente. La encuadernación cosida tienen una larga tradición, existiendo una gran variedad de tipos de cosidos, aquí, explicaremos el cosido sencillo y el de cadeneta junto con el cosido de un sólo cuadernillo.

Para que los agujeros por donde se cose estén todos a la misma altura en los diferentes cuadernillos a unir se hacen unos cortes o sierras en los lomos, colocándolos todos juntos en la prensa.

Al empezar a coser, se deja un cabo de unos 2 cm., sin hacer nudo. Cada vez que cosamos un cuadernillo y, antes de unirlo a los anteriores, tensamos bien el hilo, pero no demasiado fuerte para no rasgar los cuadernillos. Una vez cosidos todos los cuadernillos, soltamos la aguja y cortamos el cabo a 2 cm. Al encolar el lomo, se meten estos cabos sueltos entre los cuadernillos. Es conveniente calcular la cantidad de hilo que necesitaremos para no tener que añadir.

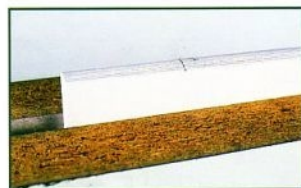

• Cosido sencillo

Es un cosido de 2 sierras que se utiliza para libros pequeños y no muy gruesos.

En el primer cuadernillo, metemos la aguja de fuera hacia dentro, por un sierra y lo sacamos por el otro. Con el segundo cuadernillo, haremos lo mismo, realizando dos nudos con el cabo que hemos dejado suelto y la hebra. Los siguientes se cosen de la misma forma, uniéndolos con los anteriores como indica el dibujo. Al acabar, se suelta la aguja y se deja la hebra a 2 cm.

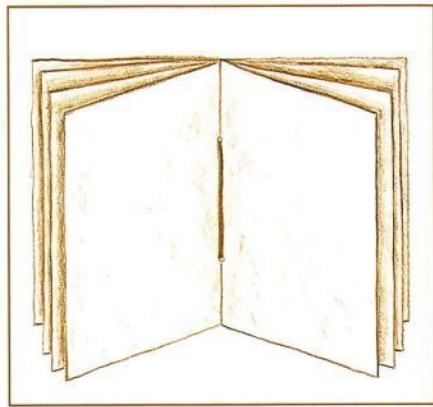
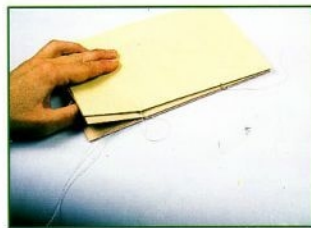
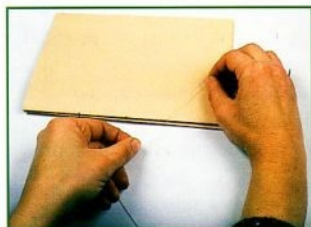
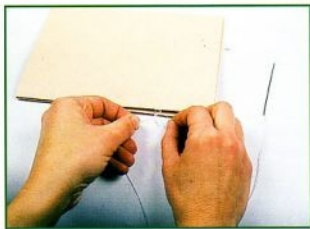

Cosido sencillo

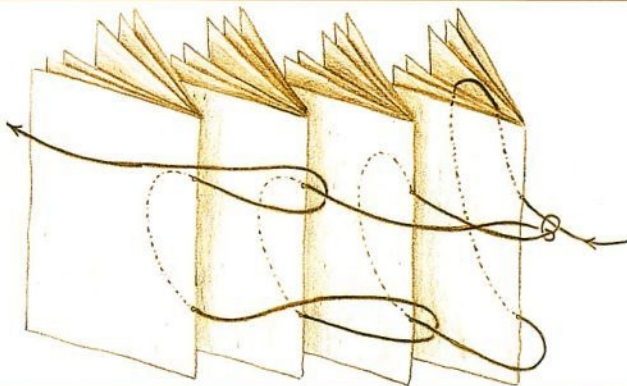

• Cosido de cadeneta

Cosido de 3 o más sierres, indicado para libros más grandes.

En el primer cuadernillo, metemos la aguja por uno de los sierres de los extremos y la sacamos por el del medio. La volvemos a meter por el mismo sitio dejando un bucle y se saca por el extremo.

En el segundo cuadernillo, metemos la aguja por el extremo, se saca por el centro y se mete por el bucle y otra vez por el sierre central. Sacamos por el extremo y hacemos dos nudos.

En el tercer cuadernillo y siguientes, metemos por el extremo y sacamos por el centro. Rodeamos con la aguja la cadeneta que hay dos cuadernillos más abajo, como indica el dibujo, y volvemos a meterla por el sierre central. Sacamos por el extremo y unimos con el cuadernillo anterior.

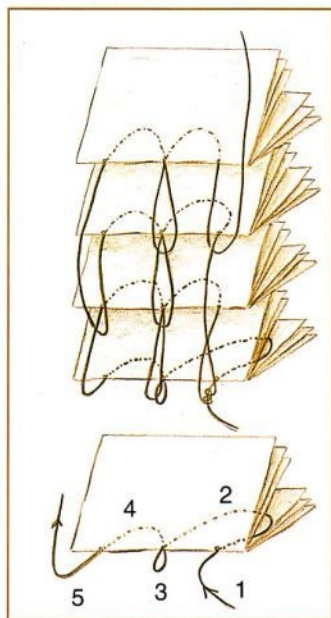
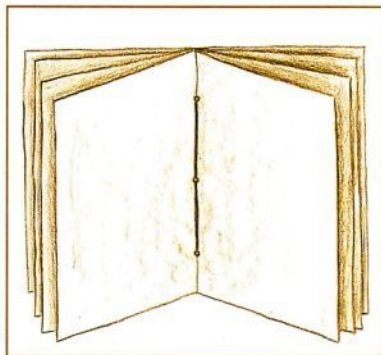

• Cosido de un cuadernillo

Cosido de 5 sierres. Se empieza metiendo la aguja por el sierre central y sacándola por el siguiente. Se va alternando de esta manera una hebra dentro del cuadernillo y otra por fuera, hasta que se llega otra vez al sierre central. Se remata haciendo dos nudos.

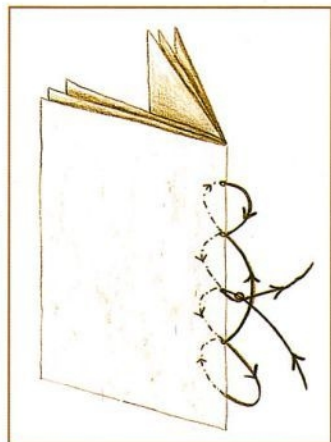
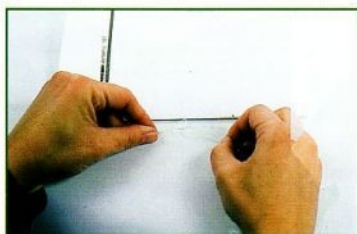
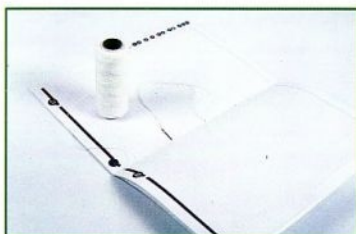

Confección del libro

La confección de un libro consta de tres etapas: confección del cuerpo del libro, confección de las tapas o cubiertas y entrar en tapas.

Siguiendo las técnicas básicas explicadas en las páginas anteriores, primero, se hacen los cuadernillos que forman el cuerpo del libro, se cosen y se encola el lomo. Después, hacemos la cubierta y, para terminar, unimos el cuerpo del libro con las cubiertas que es lo que se llama entrar en tapas.

•Confección del cuerpo del libro

En primer lugar, preparamos los cuadernillos. Doblando las hojas por la mitad en el caso de un libro en blanco o descosiendo los cuadernillos si se trata de un libro antiguo. Una vez hecho esto, se prensa para afianzar la doblez.

Hacemos los sierres y, a continuación, unimos los cuadernillos cosiéndolos.

El siguiente paso es cortar las guardas, siguiendo las medidas del doble del ancho del libro y el mismo largo. Se utilizarán dos guardas; unas para el principio y otras para el final del libro. Doblamos por la mitad las guardas y las pegamos al libro, dando un hilo de cola solamente a la doblez.

Si se desea, el lomo del libro se redondea con ayuda de un martillo de zapatero, tal como se aprecia en la fotografía.

Sobre el lomo se pegan tres piezas: la cinta de cabezada, que es un elemento decorativo, y a continuación la tarlatana y el fuelle, ambos como refuerzo.

- La cinta de cabezada se coloca en la cabeza y en el pie. Se corta del mismo ancho que el libro y se pega aplicando la cola en el lomo de manera que sobresalga el cordoncillo de color.
- La tarlatana se debe cortar 6 cm. más ancha que el lomo del libro y de largo la medida que haya entre las cintas de cabezadas. Se da cola en el lomo y se pega, dejando al aire lo que sobresale del lomo.
- El fuelle está realizado con papel kraft o de embalar. Se debe cortar un poco más ancho que el doble del lomo con un largo que cubra las cintas de cabezadas y la tarlatana. Se pega doblado, tal como aparece en las fotografías, pero sin aplicar cola en medio, de manera que quede hueco.

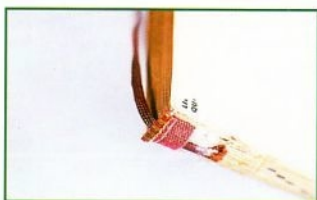

• Confección de las tapas

En primer lugar debemos cortar las tapas y la lomera en cartón de encuadernar nº 16 (2 mm.), según las medidas de las tapas que corresponden al ancho igual que el del libro pero en el largo añadimos 6 mm.

Las medidas de la lomera corresponden al ancho igual que el lomo del libro y el largo como el de las tapas. Si hemos redondeado el lomo del libro, la lomera se cortará de estracilla.

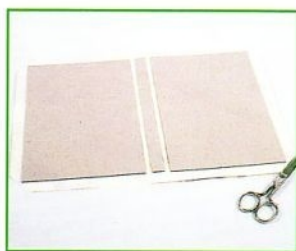

A continuación, procedemos al forrado de las tapas:

Se corta el material del forro. Si se va a hacer todo del mismo material, se corta una pieza 2 cm más grande que las tapas.

Se pueden combinar dos materiales diferentes, que es lo que se denomina encuadernación a la holandesa, por ejemplo, la lomera y las esquinas de tela y el resto de papel.

Se encola el material del forro y se pegan las piezas de las tapas y, en medio, la lomera, separada 7 mm de ambas si la lomera es también de cartón, y 5 mm si es de estracilla.

Se cortan las esquinas a 2 mm del borde del cartón y se dobla el material con la plegadera. Si las tapas no se van a pegar de inmediato, se dejan bajo peso para que no se comben.

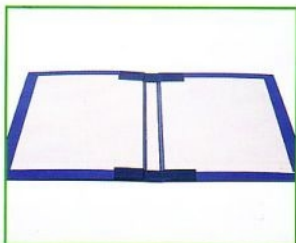

• Entrar en tapas y pegar las guardas

Por último, se unen tapas y cuerpo del libro.

Se pega el libro a las tapas, aplicando cola densa a la lomera, lo que se conoce como entrar en tapas. Una vez seco, encolamos una de las guardas y dejamos caer la tapa. Hacemos lo mismo con la otra. Es conveniente, meter papel de revista o periódico entre la tapa y la guarda, y prensar.

Como último detalle, podemos decorar las tapas poniendo el título del libro con letras adhesivas.



Restauración

Los desperfectos más comunes que encontramos en los libros son los siguientes:

- Libro descosido, o con la costura floja.
- Libro con algún cuadernillo despegado.
- Libro separado de las tapas.
- Tapas deterioradas.
- Lomera rota.

• *Libro descosido completamente y separado de las tapas*

Según el estado en que se encuentren las tapas las conservamos o se hacen unas nuevas. Si se trata de una encuadernación en rústica (tapas de cartulina), las podemos hacer en tapa dura.

Empezamos separando el libro completamente de las tapas, despegando las guardas y, a continuación, retiramos del lomo los restos de tarlatana y fieltro. Para facilitar esta tarea, podemos humedecer con agua. Después, separamos los cuadernillos abriéndolos por la mitad para cortar las hebras, y los cosemos de nuevo.

Una vez realizado el cosido, finalizamos el trabajo como si se tratase de un libro nuevo; pegamos las guardas y las piezas de refuerzo y unimos las tapas al cuerpo del libro.

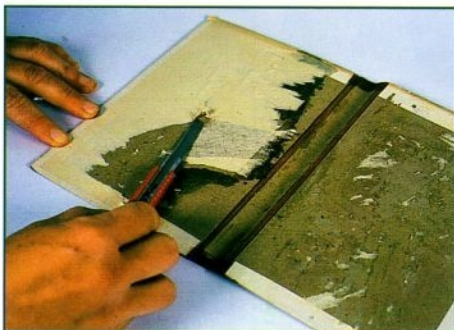
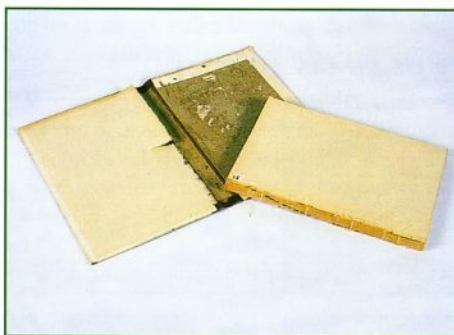

• Libro con algún cuadernillo despegado

Comprobamos que el resto de los cuadernillos están bien unidos entre sí, es decir que no se ha roto el hilo que los une. En este caso, damos un poco de cola entre los cuadernillos despegados y los dejamos entre tableros bajo peso. Si hay algún cuadernillo suelto con el hilo roto, tendremos que coser de nuevo el libro.

• Libro separado de las tapas

Si las tapas están en buen estado, las podemos utilizar de nuevo eliminando lo que quede de las antiguas guardas. Si el cuerpo del libro está bien cosido, colocamos guardas nuevas y las piezas del lomo, cinta de cabezada, tarlatana y fuelle, y lo pegamos otra vez a las tapas.

• Tapas deterioradas

Separamos el libro completamente de las tapas y procedemos a hacer una tapa nueva. Hay veces que conviene hacer nueva la contraportada y la lomera, conservando sólo la portada o, como en este caso, las ilustraciones de la portada.

Siguiendo las dimensiones del libro, hacemos una nueva portada, tal como se explica en las páginas anteriores en el capítulo de la confección de las tapas de un libro.



• Lomera rota

Como en los casos anteriores, tendremos que separar el libro completamente de las tapas, para luego volverlos a unir.

En el caso de que sólo la lomera este rota habrá que separar el libro de las tapas tirando de las guardas, y reponer la lomera, añadiendo en el lomo los refuerzos: cinta de cabezadas, tarlatana y fuelle.

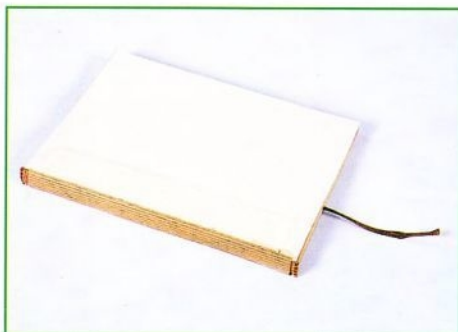

Carpetas

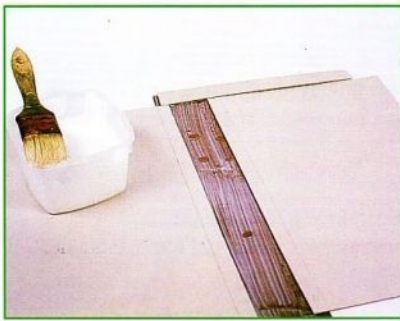

Primero, debemos cortar los cartones y papeles que formarán la carpeta; cartón nº16, tela de encuadernar, papel decorativo, papel de guardas, según las medidas deseadas.

En segundo lugar, realizamos el montaje, marcando en las dos piezas de cartón una línea a 1,5 cm. del borde. Encolamos la tira más larga de papel de geltex o tela de encuadernar y la pegamos a los cartones, haciendo coincidir las líneas marcadas en los cartones con los perfiles de la tira de geltex o tela.

Si queremos que el lomo quede más reforzado, podemos cortar cuatro tiras de 0,5 cm. de ancho y pegarlas entre los cartones de las tapas, dejando entre ellas una separación de 0,5 cm. Doblamos el papel hacia dentro con la ayuda de la plegadera y encima fijamos la otra pieza de geltex o tela.

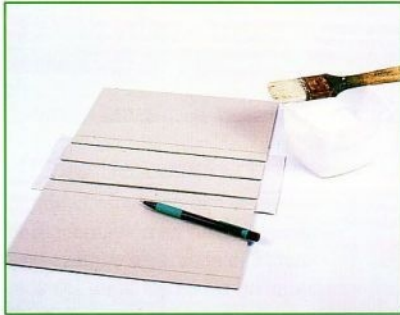

El tercer paso, será el forrado del exterior e interior de la carpeta. En el exterior, utilizaremos papel decorado y en el interior, papel de guardas, dejando el trabajo en la prensa durante al menos doce horas.

Para terminar, con la tenaza sacabocados, colocamos los ojetes y ponemos las gomas o cintas a la carpeta.

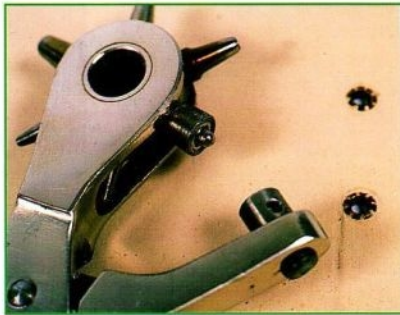
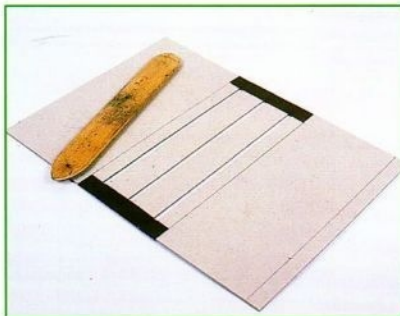

Cajas...

A la hora de realizar estos trabajos tenemos que tener la precaución de que los cartones estén perfectamente cortados a la medida exacta y escuadrados. Normalmente estos objetos se realizan con cartón de encuadernar un poco más grueso del que utilizamos para cubiertas, del nº 20.

Cortar

Podemos utilizar dos sistemas para hacer cajas:

- Cortar todas las piezas por separado.
- Cortar una pieza grande que dividimos mediante cortes con el cutter. Pasando varias veces por cada una de las líneas marcadas, haciendo una hendidura que nos permita articular la pieza sin dificultad pero sin llegar a cortar del todo el cartón.

Pegar

Las piezas de cartón las pegaremos entre sí aplicando en el perfil del cartón una capa de cola densa, y dejando que ésta tire durante unos segundos. Luego, sujetamos las piezas con la mano o con un poco de cinta adhesiva hasta que la unión se fije adecuadamente.

Forrar

Según el tamaño de la caja y el acabado que queramos, podemos forrar primero el interior, armar la caja y forrar el exterior, o armar la caja, forrar el exterior y luego el interior. De ésta segunda manera obtendremos mejores acabados; con el primer sistema se trabaja más deprisa ya que no es necesario cortar tantas piezas de forro, pero el cartón en seguida se abarquilla. Para que esto no ocurra, hay que forrar el cartón siempre por las dos caras, interior y exterior. Para el forrado se utiliza cola diluida.

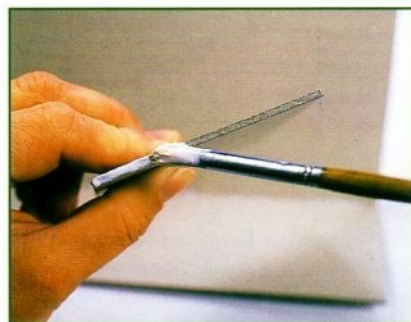
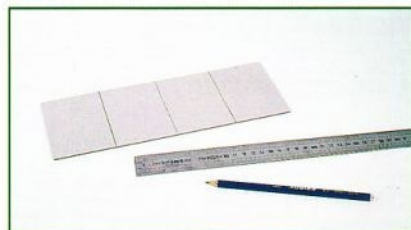

Cuaderno grande

Cuaderno tamaño folio con lomera y esquinas de color liso.

Materiales y herramientas



Hojas din A3
Cartón nº 16
Estracilla
Papel decorativo
Papel geltex azul
Cinta de cabezada,
tartilana y fuelle
Aguja e hilo

Cola densa y diluida
Brocha
Lápiz, regla y cutter
Tijeras y plegadera
Serrucho
Martillo de zapatero
Papel de periódico
Prensa

Papel de guardas color blanco

Comenzamos preparando y cortando los diferentes elementos que necesitamos para el cuaderno:

100 hojas din A3

Cartón nº 16: 2 piezas de 20,7 X 29,7 cm.

Estracilla: 1 pieza de 1,5 X 29,7 cm.

Papel decorativo: 2 piezas de 19 X 34 cm.

Papel de guardas color blanco: 2 piezas de 42 X 29,5 cm.

Papel geltex color azul: 1 pieza de 11 X 34 cm.

2 piezas de 10 X 10 cm. (cortadas en diagonal)

A continuación, doblamos las hojas del cuaderno por la mitad agrupándolas de cinco en cinco, de manera que nos queden diez cuadernillos, y los dejamos en la prensa durante al menos doce horas.

Pasadas las doce horas, cosemos los cuadernillos mediante un cosido de cadeneta, explicado en las páginas de técnicas.

Una vez finalizado el cosido, encolamos el lomo, pegamos las guardas, formadas por dos piezas de papel de color blanco de 42 x 29,5 cm., y lo dejamos con peso hasta que seque.

Una vez seco, lo guillotinamos y redondeamos el lomo utilizando el martillo. Pegamos la cinta de cabezada, la tartilana y el fuelle, y procedemos a preparar las tapas.

Para las tapas, primero encolamos la pieza de geltex de 11 x 34 cm., marcamos la mitad de la pieza y pegamos la lomera y las tapas a una distancia de 0,5 cm.

Marcamos las esquinas a 5,5 cm. del borde y pegamos las piezas triangulares.

Seguidamente, colocamos el papel decorado, cortamos las esquinas y lo pegamos al cartón.

Por último, pegamos el libro a las tapas.

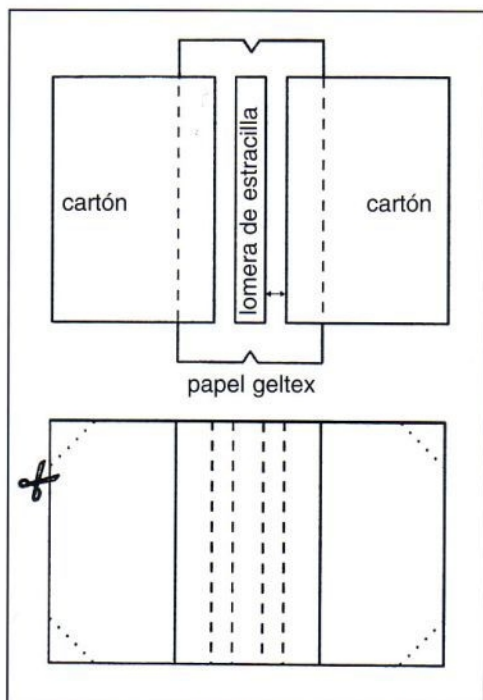

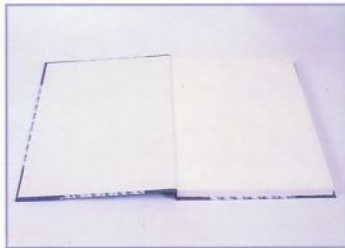
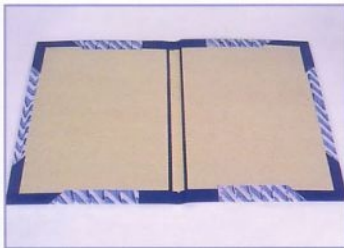
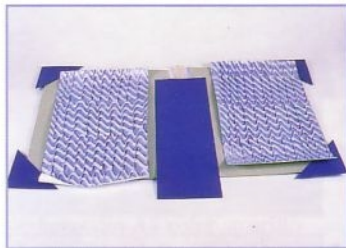
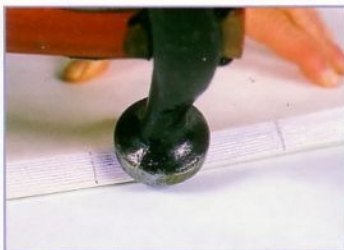



Cuaderno pequeño

Cuaderno de tamaño y tapas duras realizado con hojas de colores.

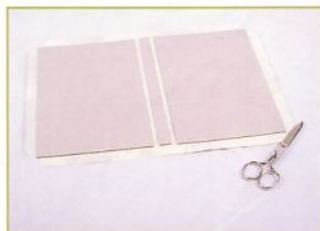

Materiales y herramientas



Hojas din A4 color salm3n y amarillo
Cart3n n3 16
Papel decorativo
Cinta de cabezada, tarlatana y fuele
Aguja e hilo
Cola densa y diluida
Brocha
L3piz, regla y cutter
Tijeras y plegadera
Prensa
Serrucho
Papel de peri3dico

En primer lugar, cortamos las piezas que necesitamos para formar el cuaderno:

30 hojas din A4 color salm3n

20 hojas din A4 color amarillo

Cart3n n316: 2 piezas de 14,5 X 21 cm

1 pieza de 1,5 X 21 cm.

Papel decorativo: 1 pieza de 35 X 24 cm.

2 piezas de 29 X 21 cm.

Doblamos las hojas de papel por la mitad de cinco en cinco, formando diez cuadernillos; seis de color salm3n y cuatro de color amarillo.

Los colocamos alternando los de color salm3n con los de color amarillo, y los dejamos en la prensa al menos durante doce horas.

A continuaci3n, los cosemos con un cosido simple y colocamos las guardas formadas por dos piezas del papel decorativo de 29 X 21 cm. Una vez pegadas las guardas; una encima y otra debajo, encolamos el lomo y lo dejamos bajo peso mientras seca la cola.

Seco el lomo, pegamos la cinta de cabezada, la tarlatana y el fuele.

Una vez preparado el cuerpo del cuaderno, procedemos hacer las tapas, siguiendo el esquema que adjuntamos. Por 3ltimo, unimos el cuaderno a las tapas, dando cola densa en la lomera de las tapas. Una vez seco, pegamos las tapas dando cola diluida a las guardas y dejamos secar el trabajo bajo peso durante doce horas.

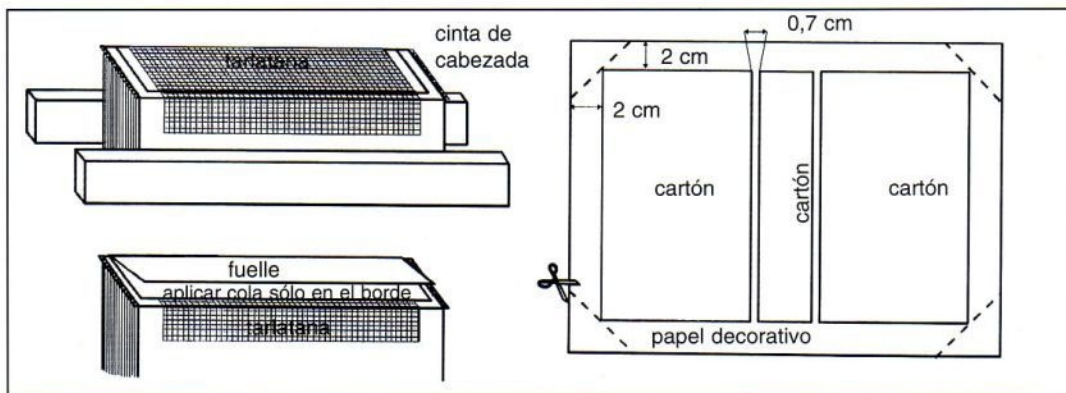

Encuadernación de revistas

Si tenemos una serie de revistas que queremos conservar unidas por algún motivo, podemos encuadernarlas en un mismo tomo.

Materiales y herramientas



Revistas	Cinta cabezada,
Lija	tarlatana y fuelle
Lápiz, regla y cutter	Cartón de encuadernar nº16
Plegadera y tijeras	Papel de geltex
Prensa	Lámina imitación de cuero
Cola densa y cola diluida	para encuadernar (guaflex)
Brocha y pincel	Letras autoadhesivas
Serrucho de costilla	Papel de periódico
Aguja o punzón	
Cordel de tres cabos	
Papel de guardas	

Podemos unir las revistas conservando las portadas y contraportadas de todas, solamente una de ellas o ninguna. En el caso de conservar las portadas, debemos lijar el lomo de éstas para eliminar el plastificado que suelen llevar y que perjudicaría a su fijación con cola.

A continuación, unimos las revistas entre sí por medio de una tira de papel encolado, papel de guardas o un folio de 80 gr., y las dejamos secar bajo peso.

Una vez seca la cola, sujetando el libro con la prensa, hacemos con el serrucho varios cortes en diagonal, en este caso tres. Aplicamos cola densa en los cortes e introducimos un trozo de cordel, dejando que sobresalga unos tres centímetros a cada lado del lomo. Dejamos secar la cola y deshilachamos con ayuda de una aguja o un punzón los trozos de cordel que sobresalen.

Hacemos las tapas a la medida del libro, tal como se explica en ejercicios anteriores. En este caso se ha utilizado papel de geltex y papel imitación de cuero.

Pegamos las guardas, por debajo de los cordeles, y también la cinta de cabezada, la tarlatana y el fuelle.

Y por último, unimos las tapas al libro, dejándolo en la prensa al menos durante doce horas para su correcta fijación.

Para terminar, con letras autoadhesivas, ponemos el título al libro.

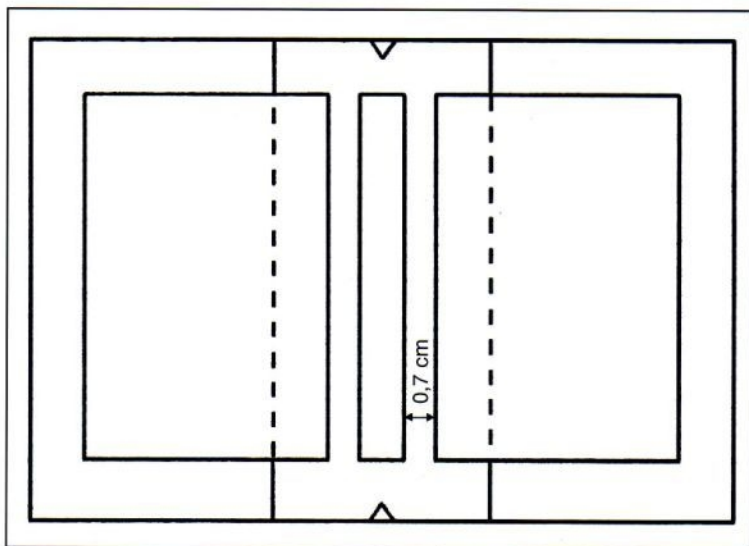

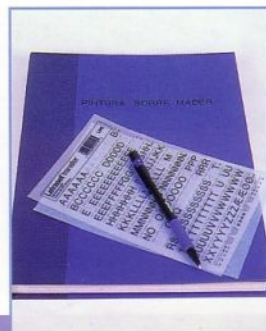
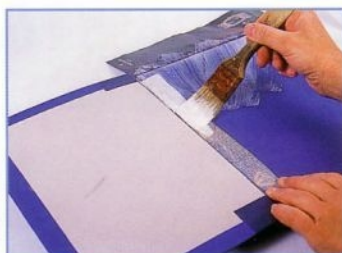
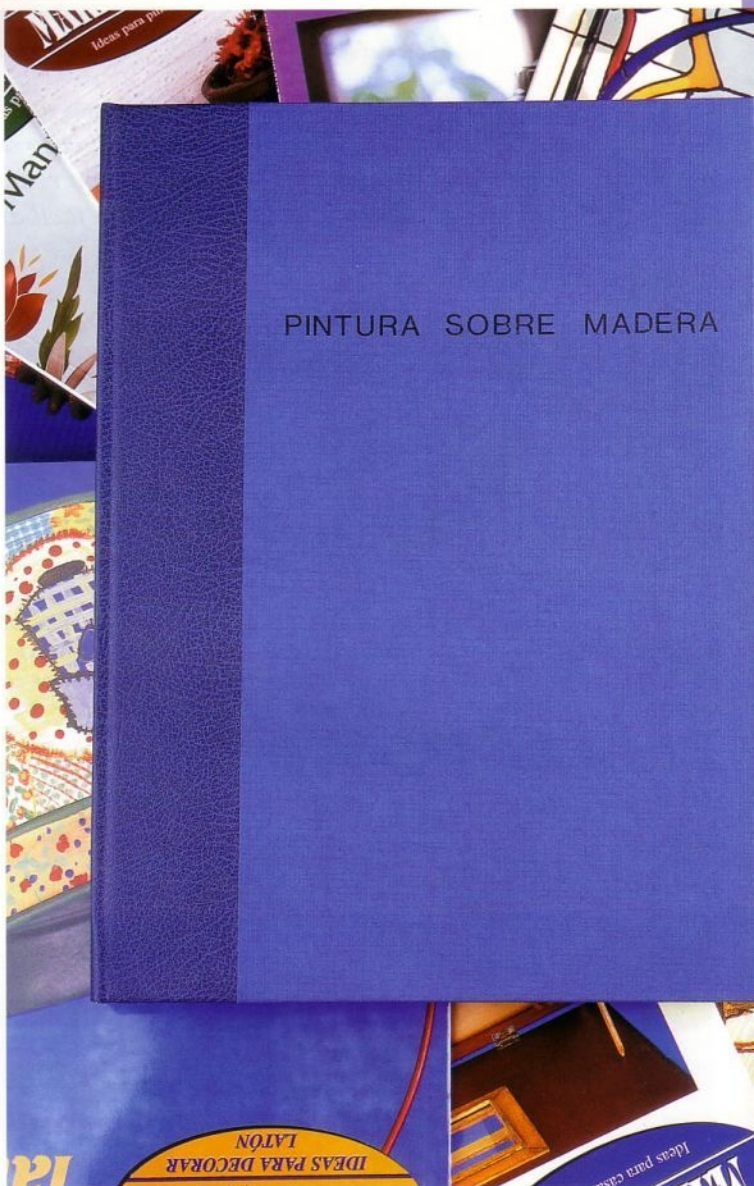
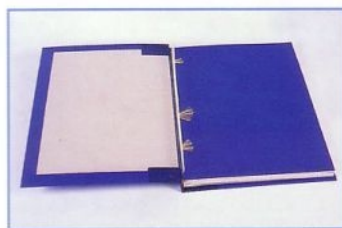
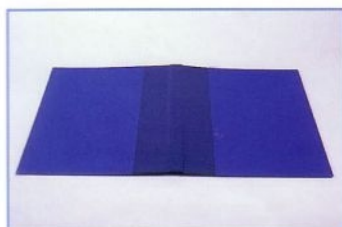
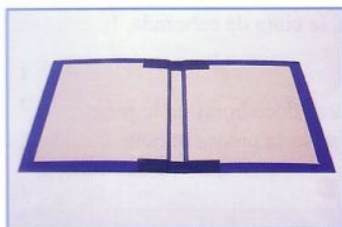

Reponer las guardas de un libro

Este tipo de problema es muy común en libros de tapa dura. La mayoría de las veces se produce porque el libro pesa demasiado, como es el caso de las enciclopedias, o porque el libro ha estado mucho tiempo mal colocado en una estantería... De cualquier forma, tal como veremos a continuación, el problema tiene fácil arreglo.

Materiales y herramientas



Libro	Tarlatana
Cutter, regla y lápiz	Papel kraft
Tijeras y plegadera	Papel de periódico
Brocha	Cola diluida y densa
Prensa	
Papel de guardas	
Cinta de registro	
Cinta de cabezada	

En este caso, el libro está separado de las tapas, si se encontrase unido, habría que separarlo completamente. En primer lugar, se debe limpiar bien el interior de las tapas retirando los restos de las antiguas guardas. Si el papel está muy pegado, podemos humedecerlo con agua que aplicamos con una brocha y raspar con una cuchilla. Limpiamos también el lomo, retirando la antigua cinta de cabezada.

Seguidamente, cortamos y pegamos las guardas junto con la cinta de registro, la cinta de cabezada, la tarlatana y el fuelle.

Unimos el libro a la tapa por el lomo con cola densa, y lo dejamos secar durante doce horas en la prensa. Una vez seca la cola, pegamos las guardas a la tapa y volvemos a dejar el libro en la prensa durante doce horas.

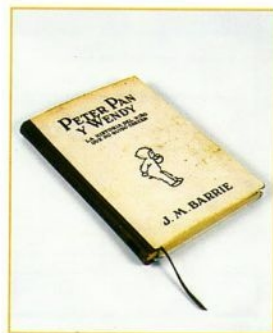
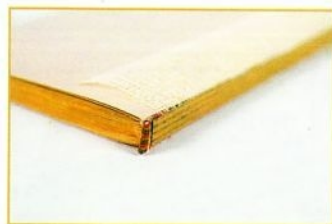

PETER PAN Y WENDY

LA HISTORIA DEL NIÑO
QUE NO QUISO CRECER



J. M. BARRIE

Colocar tapas duras

Cambiaremos la tapa de un libro en rústica por una tapa dura, reutilizando la ilustración de la antigua tapa para la decoración de la nueva.

Materiales y herramientas



Libro	fuelle en papel de
Cola diluida	embalar o papel kraft
Brocha	Cartón nº 16 y estracilla
Tijeras y plegadera	Papel geltex
Lápiz, regla y cutter	Papel de periódico
Papel de guardas liso	Prensa
Cinta de cabezada,	Martillo de zapatero
tarlatana y	

Cortamos los cartones que formarán la nueva tapa con las medidas del libro, la medida del ancho del libro por la del largo, añadiendo al largo seis milímetros de más. Abrimos en uno de los cartones una ventana con las medidas de la ilustración de la tapa antigua, guardando el trozo de cartón que sobra al cortar la ventana.

Seguidamente con cola diluida, pegamos la estracilla al cartón de las tapas. Encolamos la pieza de papel geltex color naranja, y pegamos los cartones de manera que la estracilla quede hacia arriba, dejando una separación de 0,7 cm. entre los cartones y la lomera.

A continuación, presionamos el trozo de cartón sobrante de la ventana sobre la portada con ayuda de un martillo para marcar bien la ventana, y colocamos la ilustración en su lugar, fijándola con cola diluida.

En el cuerpo del libro, colocamos las guardas cortadas a medida, la cinta de cabezada, la tarlatana y el fuelle, uniéndolo a las nuevas tapas con cola. Dejamos el trabajo en la prensa durante doce horas para su correcta fijación, junto con el trozo de cartón sobrante de la ventana para afianzar el perfil de la ventana.

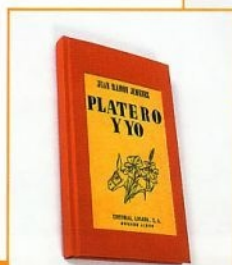
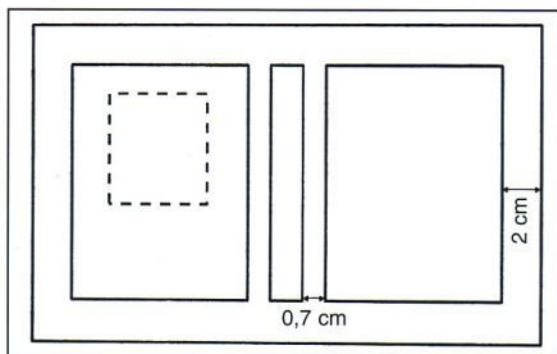
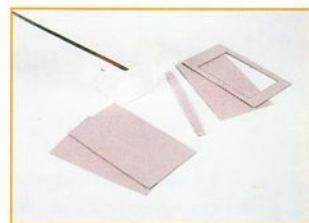

La familia capitã De

BIBLIOTECA

Francisco Finn, S. J.
tando el peligro

JUAN RAMON JIMENEZ

PLATE RO Y YO



EDITORIAL LOSADA. S. A.
BUENOS AIRES



Encuadernación de hojas sueltas

Este tipo de encuadernación es muy sencilla y muy útil para formar un tomo con hojas sueltas; apuntes, etc. y, además, más duradera que otros tipos de encuadernaciones como la de canutillo.

Materiales y herramientas



Hojas sueltas
Cola diluida y densa
Carpeline
Lápiz, regla y cutter
Prensa
Brocha y pincel
Letras autoadhesivas

Igualamos las hojas y las colocamos, con cuidado para que no se descoloquen, en la prensa.

Seguidamente, aplicamos cola diluida en el lomo, inclinando las hojas primero hacia un lado y luego hacia el otro.

Con los dedos, retiramos el sobrante de cola y dejamos secar bajo peso.

Una vez seca la cola y las hojas perfectamente unidas entre sí, hacemos una tapa blanda con carpeline que cortamos con el cutter a la medida del libro y la pegamos a éste por el lomo utilizando cola densa.

Con letras autoadhesivas, ponemos el título al libro.

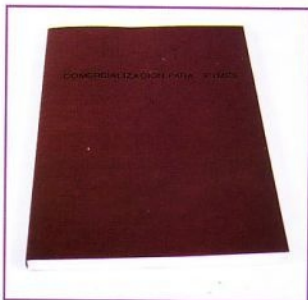
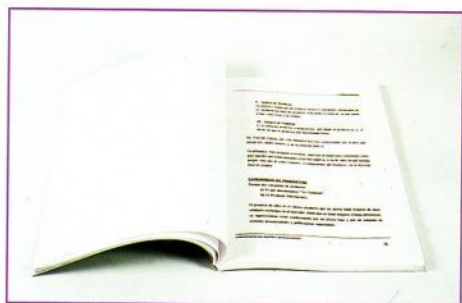
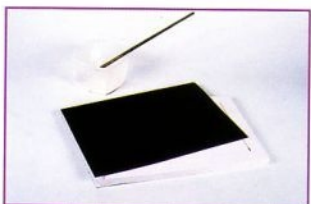
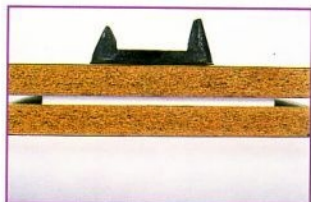

A vintage typewriter is positioned on the left side of a wooden desk. A red book cover with the title 'COMERCIALIZACION PARA PYMES' is placed in the center. In the bottom right corner, a crystal ball sits on a white sheet of paper. The typewriter's keyboard features keys for 'Q', 'W', 'E', 'R', 'A', 'S', 'D', 'F', 'Z', 'X', 'C', and a 'Mayusculas' key. A circular dial with the number '5' is visible on the left side of the typewriter. The book cover has a fine, woven texture.

COMERCIALIZACION PARA PYMES

Libreta de teléfonos

Colocaremos unas tapas nuevas a la libreta de teléfonos de una antigua agenda para utilizarla independientemente.

Materiales y herramientas



Libreta de teléfonos

Cartón

Arpillera

Papel marrón

Cola diluida

Aguja e hilo

Serrucho

Brocha

Lápiz, regla y cutter

Tijeras y plegadera

Prensa

Cortamos las diferentes piezas que formarán la tapa en función de las medidas de la libreta de teléfonos. En este caso necesitaremos:

Cartón: 2 piezas de 15,5 X 24 cm.

Arpillera: 1 pieza de 37 X 28,5 cm.

Papel marrón: 1 pieza de 23,5 X 32,5 cm.

1 pieza de 3 X 23,5 cm.

Retiramos las grapas de la libreta y realizamos en sustitución de las grapas un cosido, siguiendo las indicaciones que aparecen en páginas de técnicas del cosido de un cuadernillo.

Seguidamente, pegamos en el lomo una pieza de papel marrón de 3 cm. de ancho y el largo de la libreta.

Para formar las tapas, forramos las dos piezas de cartón con la arpillera, dejando 2 cm. de separación entre las dos piezas de cartón, tal como aparece reflejado en el esquema.

El interior de las tapas de forra con papel marrón y, por último, unimos la libreta a las tapas con cola diluida.

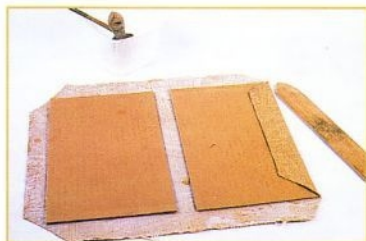
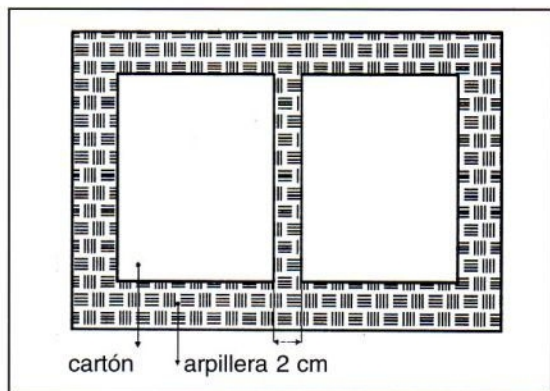





Funda de cuaderno

Esta funda será muy útil para proteger del uso frecuente un cuaderno de espiral.

Cuando terminemos el cuaderno podemos sustituirlo por otro utilizando la misma funda.

Materiales y herramientas



- Cartón nº 16
- Lápiz, regla y cutter
- Cola diluida
- Brocha
- Plegadera y tijeras
- Papel de esterilla
- Papel reciclado
- Papel geltex color burdeos
- Estracilla
- Papel de periódico
- Prensa

Cortamos las diferentes piezas que necesitamos con las siguientes medidas:

Estracilla: 2 piezas de 31,5 X 10 cm.

Cartón nº 16: 2 piezas de 32 x 21 cm.

Papel de esterilla: 1 pieza de 8 x 36 cm.

Papel reciclado: 2 piezas de 19,5 x 36 cm.

Papel geltex color burdeos: 1 pieza de 46 x 31 cm.

2 piezas de 24 x 36 cm.

Se forran los cartones de 32 x 21 cm. como si se tratase de las tapas de un libro.

Trazamos una línea a 1,5 cm de uno de los bordes largos de cada uno de los cartones. Se encola el papel de esterilla y se pega a los cartones, procurando que queden a la misma altura. A continuación, se pega el forro exterior, en este caso hemos utilizado

una lámina de papel reciclado, y seguidamente se forra el interior con papel geltex color burdeos.

Colocamos las tapas en la prensa para afianzar la unión mientras termina de secar la cola, y procedemos a hacer los bolsillos interiores donde se sujetará el cuaderno.

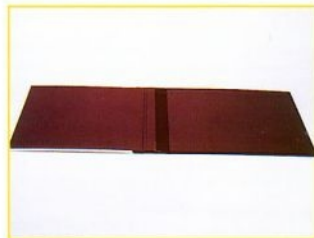
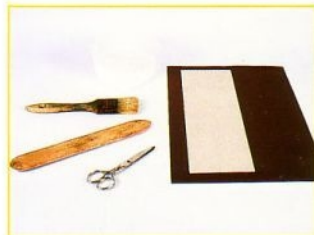
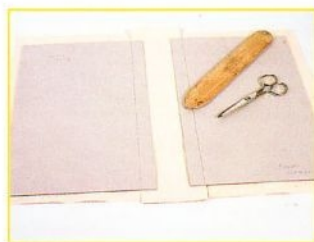
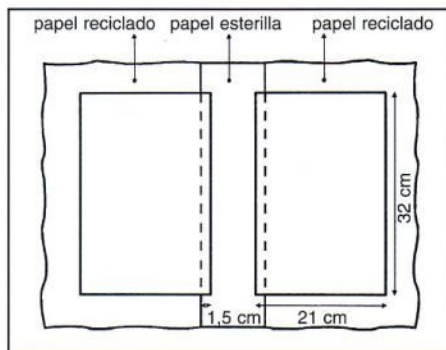

Bolsillos

Material: 2 piezas de estracilla de 31,5 x 10 cm.

2 piezas de papel de geltex de 24 x 36 cm.

1. Encolamos la pieza de geltex y, sobre ella, pegamos la pieza de estracilla.
2. Doblamos el resto de la pieza de geltex y cortamos las esquinas en diagonal.
3. Una vez forrado el bolsillo, encolamos las solapas y las pegamos en la carpeta.

Por último, prensamos de nuevo el trabajo.

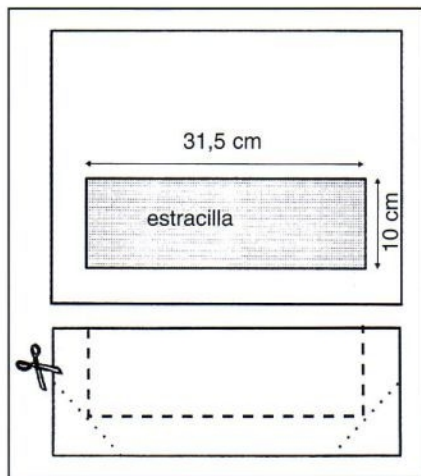

Materiales y herramientas



Lápiz, regla y cutter
Tijeras y plegadera
Cartón de encuadernar nº 16
Papel geltex color marrón
Papel decorativo
Papel para las guardas color marrón claro
Goma y cuatro ojetes

Tenaza sacabocados para hacer agujeros y poner ojetes
Cola diluida y densa
Brocha y pincel
Papel de periódico
Prensa: dos tableros y un gato de sujeción

En primer lugar cortamos los cartones y papeles que formarán la carpeta:

Cartón nº 16:

2 piezas de 23 X 35 cm.

4 tiras de 0,5 x 35 cm.

Papel geltex color marrón:

1 pieza de 8 x 39 cm.

1 pieza de 8 x 34 cm.

Papel decorativo: 2 piezas de 23 x 30 cm.

Papel de guardas color marrón: 2 piezas de 22 x 34 cm.

A continuación, marcamos en las dos piezas de cartón una línea a 1,5 cm. del borde. Encolamos la tira más larga de papel de geltex color marrón de 8 X 39 cm. y la pegamos a los cartones, haciendo coincidir las líneas marcadas en los cartones con los perfiles de la tira de papel geltex.

Seguidamente, pegamos las cuatro tiras de cartón de 0,5 x 35 cm., que servirán para refuerzo del lomo de la carpeta, y doblamos el papel hacia dentro con la ayuda de la plegadera. Encima fijamos la otra pieza de geltex y procedemos a pegar en el exterior las piezas de papel decorado y en el interior las guardas, dejando el trabajo en la prensa durante al menos doce horas.

Por último, con la tenaza sacabocados, colocamos los ojetes donde se indica en el esquema y ponemos las gomas a la carpeta.

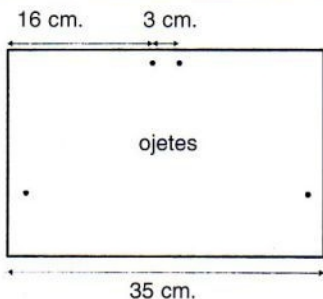
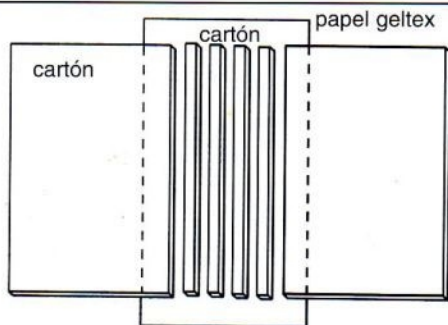
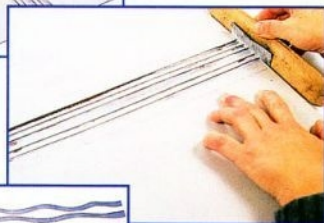
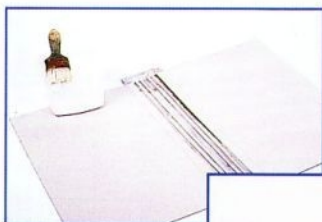



Carpeta

Carpeta sencilla con el clásico sistema de gomas para el cierre.

Álbum de fotos

Con cartulinas de colores, realizaremos este precioso álbum de fotos.

Materiales y herramientas



Cartulinas de colores
Ilustración para la portada
Lápiz, regla y cutter
Plegadera y tijeras
Martillo, troquel y
cuatro ojetes
Cola diluida
Brocha
Papel de periódico

Cinta de algodón
o raso de color granate
Cartón de encuadernar nº 16
Estracilla
Papel geltex color granate para
las guardas interiores
Tela de encuadernar
color burdeos

En primer lugar, cortamos las cartulinas de colores; 14 cartulinas con una medida de 32,5 x 25 cm. Realizamos una doblez en cada cartulina a 2 cm. del lado más corto y, con el troquel, hacemos dos agujeros. Hecho esto, dejamos las cartulinas bajo peso para afianzar la doblez.

A continuación, procedemos a hacer las tapas del álbum que decoraremos con un cuadro de Gustav Klimt. Para las tapas, necesitamos:

Cartón nº 16: 1 pieza de 2 x 27 cm./ 1 pieza de 28,5 x 27 cm./ 1 pieza de 31 x 27 cm.

Estracilla: 1 pieza de 2 x 27 cm./ Tela de encuadernar: 1 pieza de 41 X 31 cm.

Papel geltex para las guardas: 2 piezas de 26 X 30,5 cm./ Tamaño de la ilustración: 28 x 31 cm.

En la pieza de cartón de 28,5 x 27 cm. trazamos una línea a 2 cm. del borde para pegar la tela. Encolamos la pieza de tela que forrará la tapa y pegamos las diferentes piezas de cartón, siguiendo el esquema en el siguiente orden;

Primero, la pieza de 28,5 x 27 cm., haciendo coincidir a línea marcada con el perfil de la tela. A continuación, colocamos la pieza de 2 x 27 cm., dejando un centímetro de separación entre una pieza cartón y otra; seguidamente, la estracilla y, por último, la pieza de cartón de 31 x 27 cm.

Pegamos la lámina decorativa en la portada y forramos el interior con papel geltex color burdeos. Dejando el trabajo en la prensa durante unas doce horas.

Para terminar, hacemos los agujeros en las tapas y unimos las hojas y la tapa con una cinta de algodón que rematamos con una lazada.

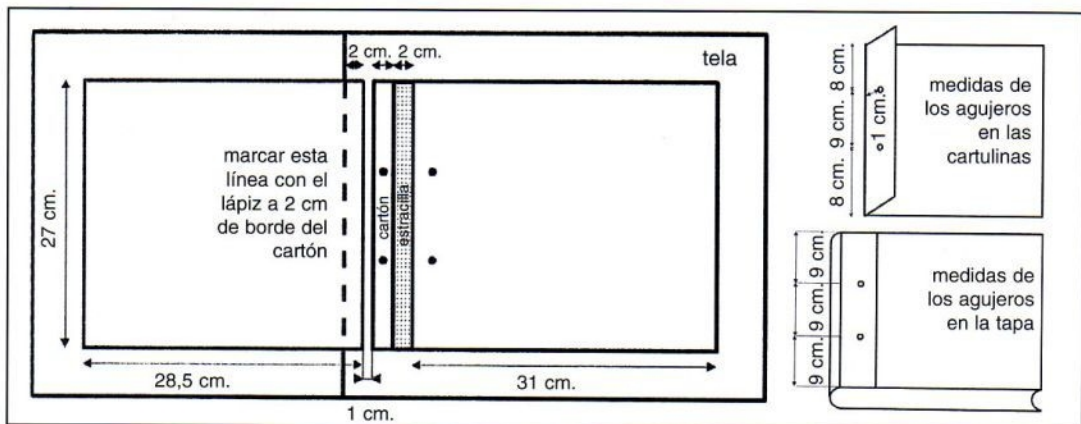

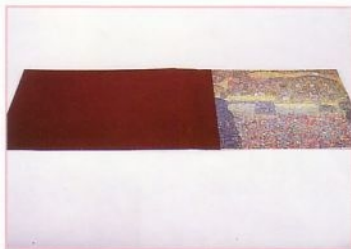

Archivador de sobremesa

Este archivador de sobremesa realizado con sobres nos será muy útil para guardar y clasificar papeles y documentos de pequeño tamaño.

Materiales y herramientas



Doce sobres de formato alargado

Cartón de encuadernar nº 16

Tela de encuadernar

Papel decorativo

Regla, lápiz y cutter

Tijeras y plegadera

Cola densa y diluida

Brocha y pincel

Prensa: dos tableros y un gato de sujeción

Comenzamos por el interior del archivador que está formado por doce sobres de correo.

En primer lugar, doblamos las solapa de los sobres hacia fuera y hacemos en cada sobre dos marcas a 3 cm. del borde, cortando con el cutter hasta la marca. Vamos uniendo con cola los sobres por las solapas, armando de esta forma un acordeón. La solapa del último sobre se corta entera y se pega sobre el primero.

Al doblar todas las solapas de los sobres hacia atrás, en el primero queda un rebaje y en el último una solapa. Como esta solapa no es necesaria para pegar los sobres a la tapa, se corta y se pega sobre el primer sobre.

A continuación hacemos las tapas del archivador, donde utilizaremos una combinación de tela de encuadernar para las zonas de mayor roce y papel decorativo para el resto. Cortamos las diferentes piezas que forman las tapas con las siguientes medidas.

Piezas de cartón de encuadernar nº 16:

2 de 3 X 24,5 cm.

1 de 7 X 24,5 cm.

2 de 13,5 X 24,5 cm.

3 de 0,5 X 24,5 cm.

Piezas de tela de encuadernar:

1 de 6,5 X 28,5 cm.

1 de 10,5 X 28,5 cm.

Piezas de papel decorativo:

1 de 7,5 X 28,5 cm.

1 de 11 X 28,5 cm.

1 de 14 X 28,5 cm.

Papel color crema para el interior de la tapa:

1 de 43 X 23,5 cm.

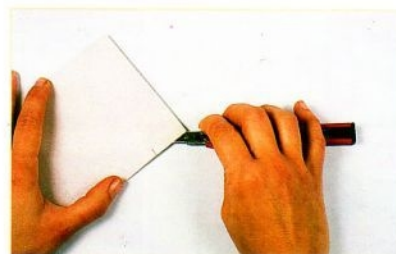

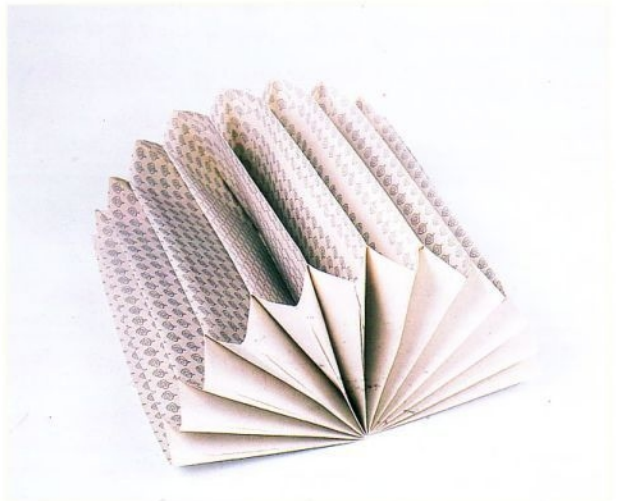
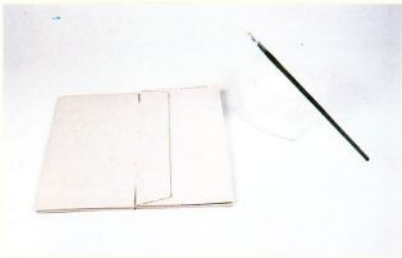
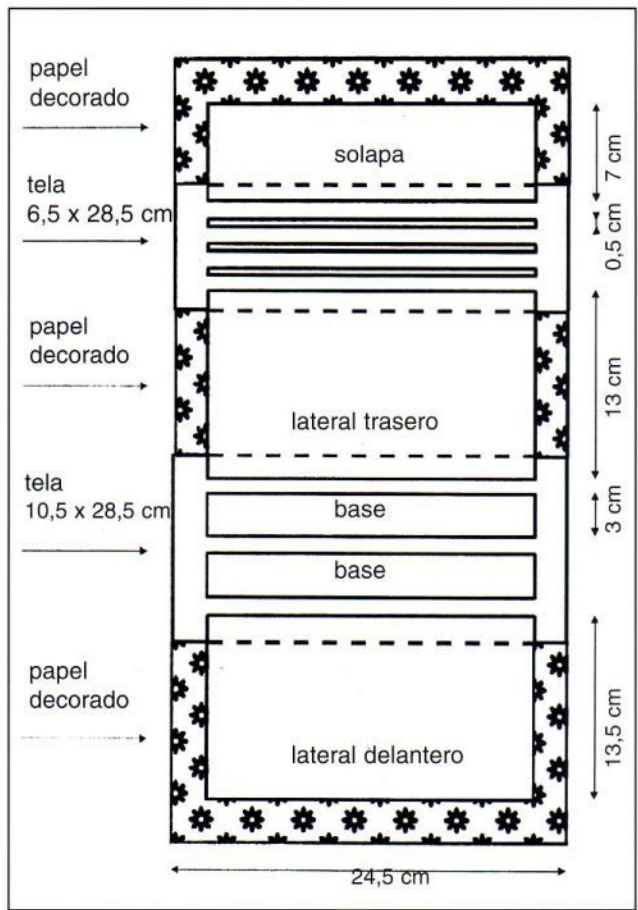

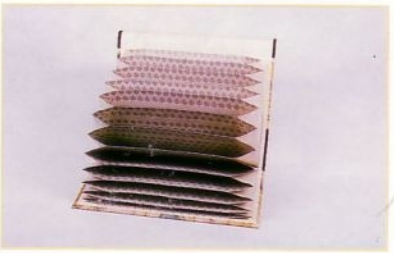
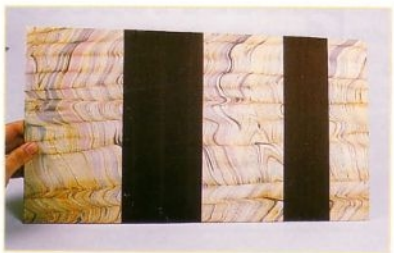
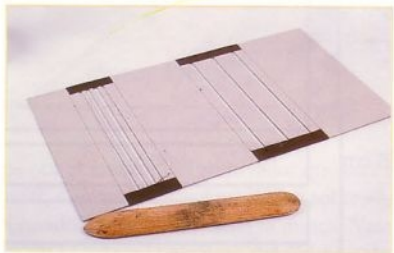



Bote de lápices

Cubilete realizado con cartón de encuadernar forrado con papel decorativo.

Materiales y herramientas



Cartón de encuadernar nº 20
Papel decorativo
Papel geltex color verde
Cola densa y diluida
Brocha y pincel
Lápiz, regla y cutter
Tijeras y plegadera

En primer lugar, cortamos el cartón y los papeles con las siguientes medidas:

Cartón nº 20: 1 pieza de 28 x 10 cm.

1 pieza de 7 x 7 cm.

Papel decorado: 1 pieza de 30 X 13 cm.

1 pieza de 7 X 7 cm.

Papel geltex color verde: 1 pieza de 28 X 10 cm.

1 pieza de 7 X 7 cm.

A continuación, dividimos la pieza de cartón de 28 x 10 cm. en cuatro, marcando tres líneas con la regla y el lápiz; la primera línea a 7 cm. del borde, la segunda a 14 cm y la tercera a 21 cm.

Seguidamente, con el cutter, pasamos varias veces por cada una de las líneas marcadas, haciendo una hendidura que nos permita articular la pieza sin dificultad pero sin llegar a cortar del todo el cartón.

Forramos con papel de color verde esta pieza, por el lado que no tiene los cortes, y la pieza que forma la base, y las unimos dando cola densa en los cuatro perfiles de la base cuadrada y colocando alrededor el cuerpo del cubilete.

Cuando la cola ha secado por completo, forramos el bote por la parte exterior con el papel decorativo.

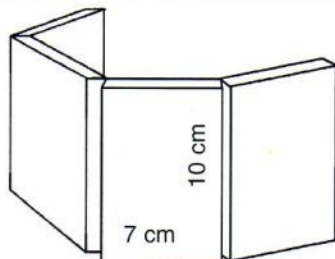
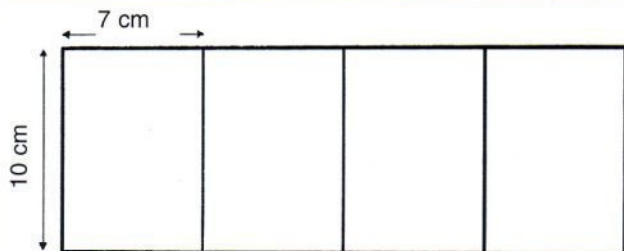
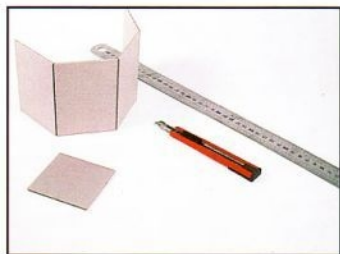
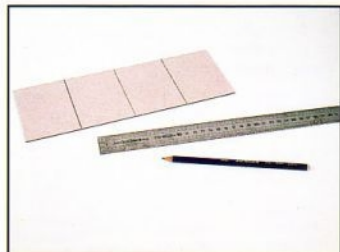

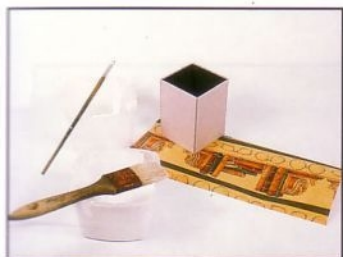
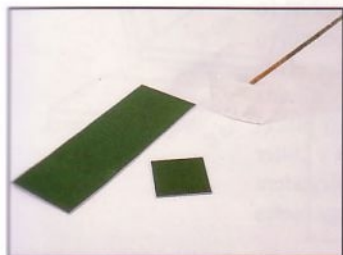

Plumier

Plumier formado por dos piezas, caja y tapa, que se realizan por separado y luego se pegan entre sí.

Materiales y herramientas



Cartón de encuadernar nº 16
Papel decorativo
Papel geltex color verde
Cola densa y diluida
Brocha y pincel
Lápiz, regla y cutter
Tijeras y plegadera
Goma, tenazas sacabocados y ojetes

Cortamos el cartón y el papel según las medidas que se detallan a continuación:

Cartón nº 16: 1 pieza de 13 x 21cm.
2 piezas de 7 x 3 cm.
2 piezas de 8 x 22 cm. (tapa)
1 pieza de 3,3 x 22 cm. (tapa)

Papel geltex color verde: 1 pieza de 8 X 25 cm.
1 pieza de 18,5 X 20 cm.
2 piezas de 21 X 3,5 cm.
2 piezas de 7 X 3,5 cm.
1 pieza de 6,5X 20 cm.

Papel decorado: 2 piezas de 8,5 X 25 cm.
2 piezas de 17 X 25 cm.
2 piezas de 7 X 3,5 cm.

Comenzamos formando la caja, mediante el mismo sistema que hicimos en el bote de lápices.

En la pieza de cartón grande (13 x 21cm.), marcamos dos líneas a 3 cm. del borde más largo. Doblamos y pegamos las dos piezas de cartón de 7 x 3cm, aplicando cola densa en los bordes de estas piezas pequeñas

Forramos la caja con los papeles decorativos; primero por fuera y luego por dentro, al contrario que hicimos en el bote de lápices. Seguidamente, se forra la pieza que forma la tapa del plumier.

Pegamos la caja a la tapa, dando cola densa a la base y a uno de los laterales. Por último, hacemos los agujeros con el sacabocados, colocamos los ojetes, e introducimos la goma que servirá de cierre para el plumier.



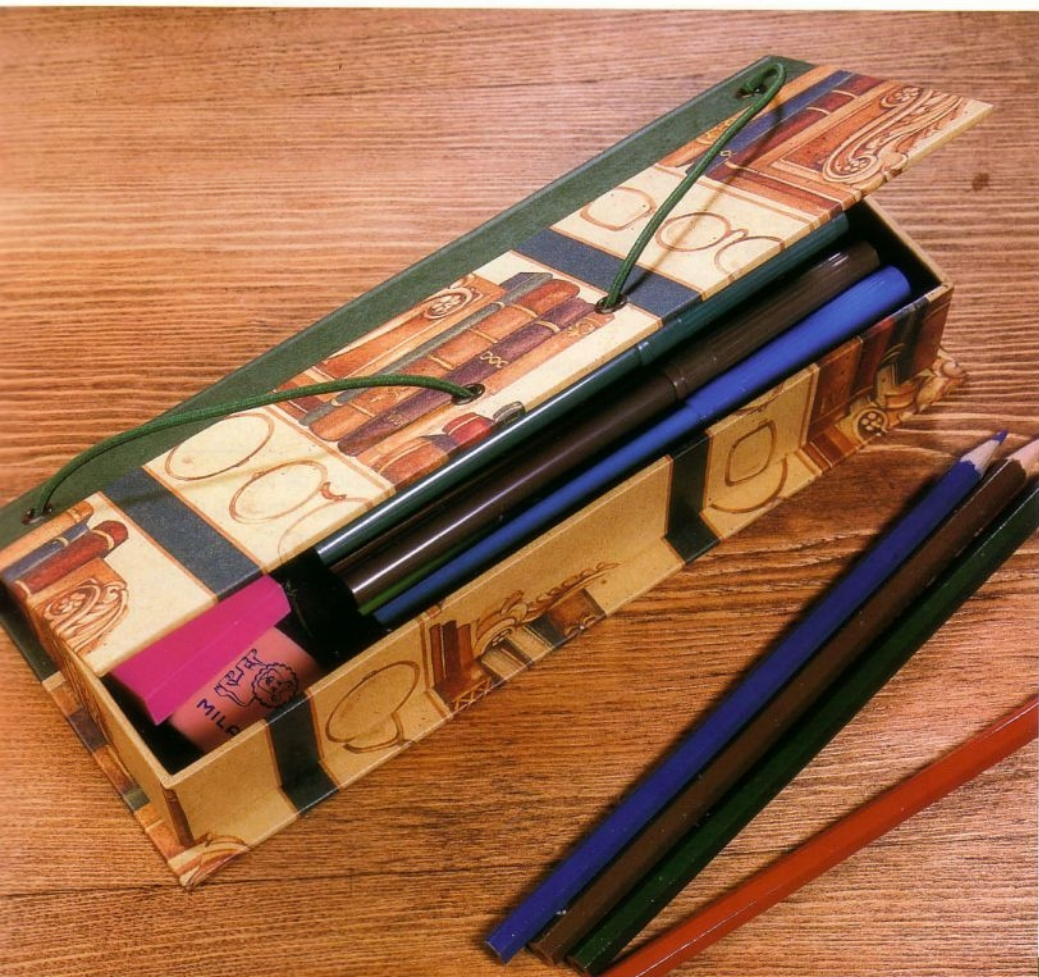
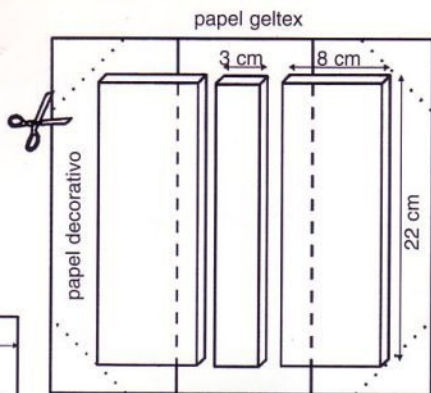
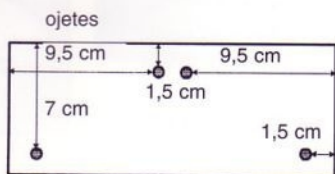
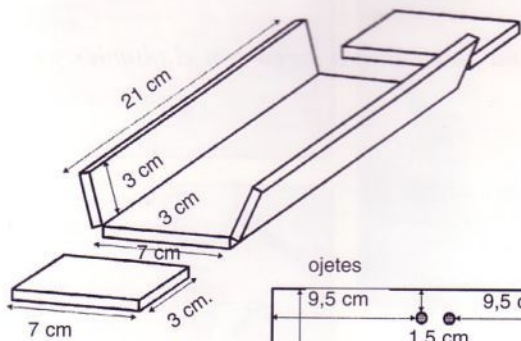

Escribanía

Para completar el conjunto, realizaremos una escribanía a juego con el plumier y el bote de lápices.

Materiales y herramientas



Cartón de encuadernar nº 20
Papel decorativo
Papel geltex color verde
Cola densa y diluida
Brocha y pincel
Lápiz, regla y cutter
Tijeras y plegadera

Comenzamos cortando las diferentes piezas de cartón y papel que necesitaremos para construir el plumier.
Cartón nº 20: 1 pieza de 12 x 24,5 cm (trasera) / 1 pieza de 8 x 24,5 cm (delantera) / 1 pieza de 9 x 23,58 cm (separación interior) / 1 pieza de 8,5 x 24,5 cm (base) / 2 piezas de 8 x 12 cm (laterales con perfil cortado en diagonal)

Papel decorado (forro exterior): 1 pieza de 44 x 15 cm (trasera y laterales) / 1 pieza de 24 x 11 cm (delantera) / 2 piezas de 8,4 x 15cm (laterales con corte en diagonal, inclinado a 8 cm.) / 1 pieza de 8x 24cm (base)

Papel geltex color verde (forro interior): 1 pieza de 24,5 x 12,5 cm (trasera) / 1 pieza de 24,5 x 8,5 cm (delantera) / 2 piezas de 12,5 x 8 cm (con corte en diagonal e inclinado) / 1 pieza de 23,5 x 7,5 cm (base) / 1 pieza de 18,2 x 23,5 cm (separación interior)

Primero se pega la pieza trasera, en segundo lugar los laterales y por último la pieza delantera, como indica el dibujo. Se unen aplicando cola densa en los perfiles y sujetando unos segundos la unión con los dedos.

Una vez armada la caja, procedemos a forrarla. Primero la parte exterior con el papel decorado y después la parte interior con papel color verde.

Para terminar, forramos la balda de separación y la pegamos en su lugar.

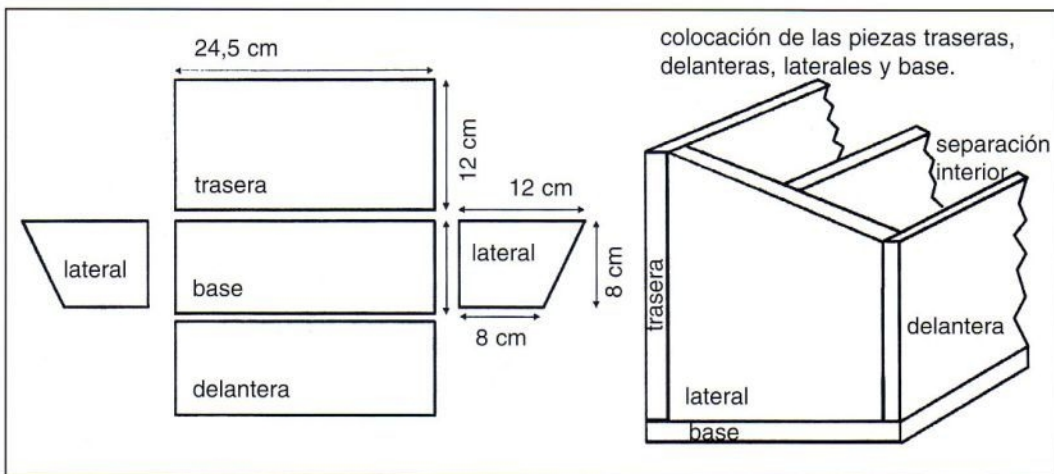

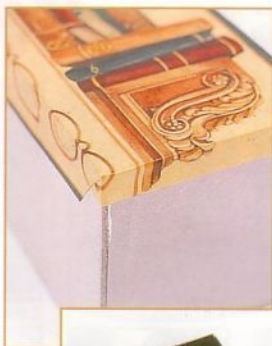

*Sr. Jerónimo Pérez
El Cuervo, 12
28029 Madrid*

IDEAS PARA...



5 madera I



1 madera II



8 madera III

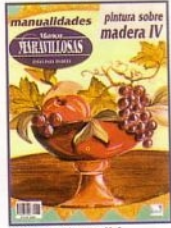

43 madera IV



6 pirograbado



37 restauración

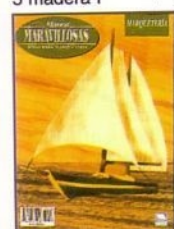

18 marquertería



16 escayola



34 escayola II



29 marmolina



13 alabastrina



52 figuras de alabastrina



2 resinas I



30 resinas II



27 modelables I



38 modelables II



7 modelado de barro



24 papel maché



45 imitaciones

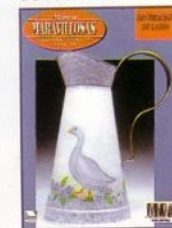

21 latón



47 latón II



39 flor prensada



10 flores secas



14 flor seca navida



41 estarcido



3 pintura en tela



33 pintura en tela II



15 pintura en seda



51 pintar seda



22 macramé



31 tres dimensiones



19 cuero II



25 cuero I

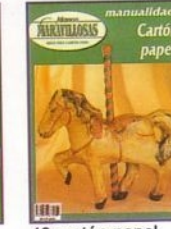

40 cartón-papel



23 cestería



17 bizcochado

MANUALIDADES



44 pintura popular



53 Pintura popular:
Flores y hojas

· Maravillosas ideas para hacer manualidades
· Toda la información necesarios sobre técnicas, materiales y herramientas.
· 48 páginas a todo color con ejercicios prácticos.
· Formato 210 x 290 cm.
· Encuadernado en laminillas.
· P.V.P. 690 pts. unidad



56 pintura en vidrio



60 vidrio y porcelana



57 marcos y molduras



35 dibujos



58 casas de muñecas



59 escavola



61 pintar cerámica



56 pintar muebles



55 Escolares



20 metales



32 estaño y plata



48 repujado nuevas aplicaciones

En preparación:
* Muebles para casas de muñecas
* Dibujos para repujar
* Pintar tela

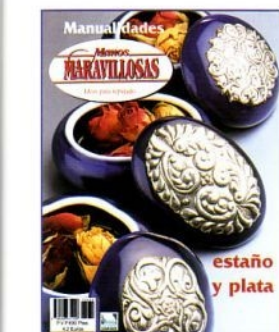

62 repujado de estaño y plata

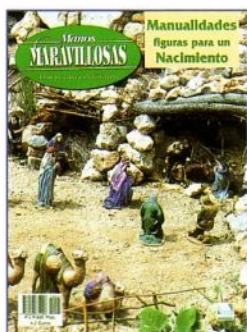

63 figuras para un nacimiento

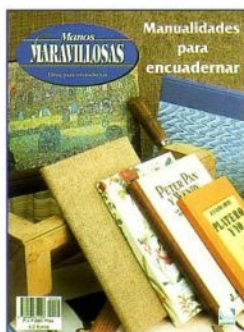

64 encuadernación

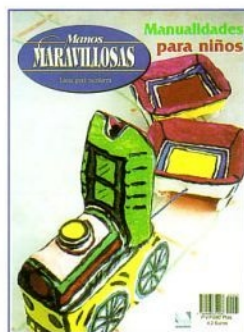

65 manualidades para niños

La colección más completa para hacer manualidades.. con más de 50 títulos a su disposición para solicitar números publicados

Tel. 91 318 07 62*

Manos Maravillosas
es una idea original producida y editada por: De Vega Publicaciones, s.l.
Apartado de correos: 41198 28080 Madrid
Tel. 91 318 07 62 Fax. 91 317 03 69
[Http://www.manosmaravillosas.es](http://www.manosmaravillosas.es)

Manualidades con papel

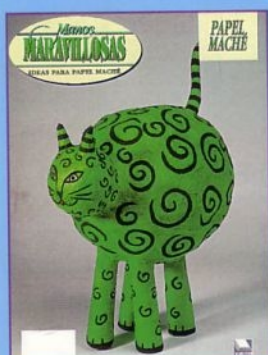

24 papel maché

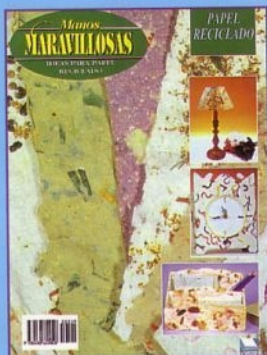

12 papel reciclado

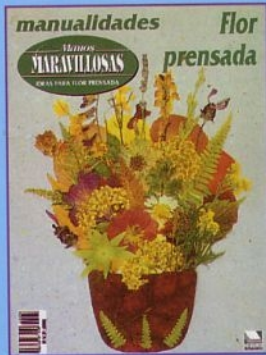

39 flor prensada

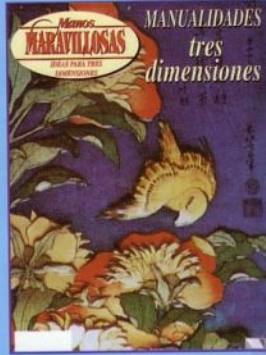

31 tres dimensiones



55 escolares

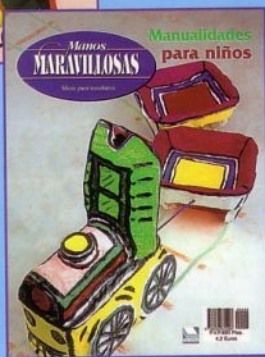

65 manualidades para niños

Manualidades con papel

Trabajos hechos con papel maché, papel reciclado, tres dimensiones... Con un material tan cotidiano como es el papel nos sorprenderemos de todas las cosas que podemos realizar.

Manualidades para niños

Para los educadores, profesores y padres que tratan de fomentar la imaginación, capacidad creativa y habilidad manual de los niños.

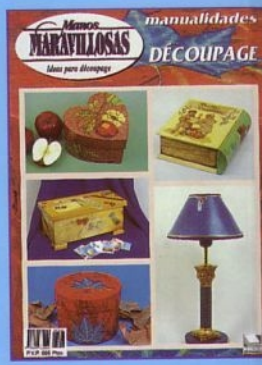

46 decoupage

Solicite estas revistas en su
establecimiento habitual
o en el tel. 91 318 07 62